

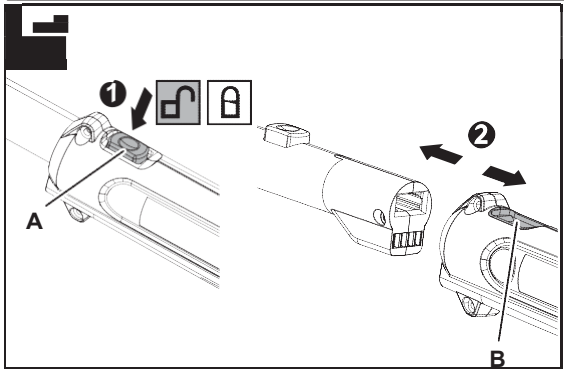

Žolės žirklys

GS 10 eM

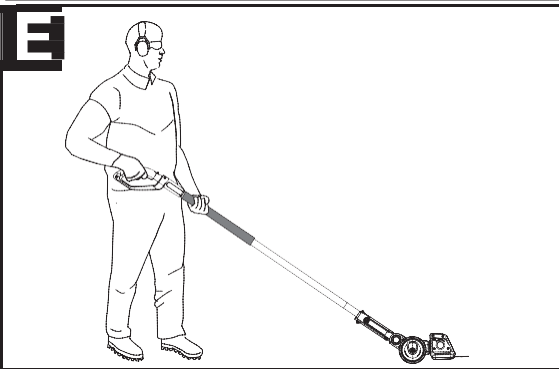

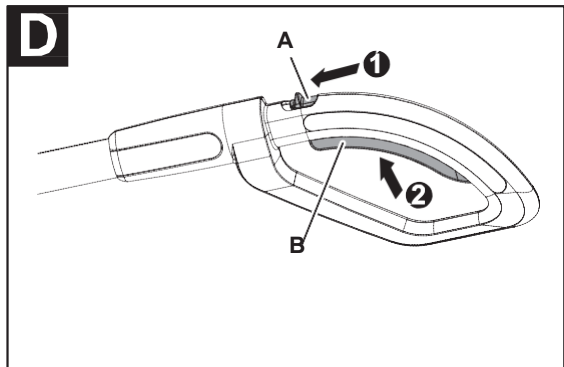
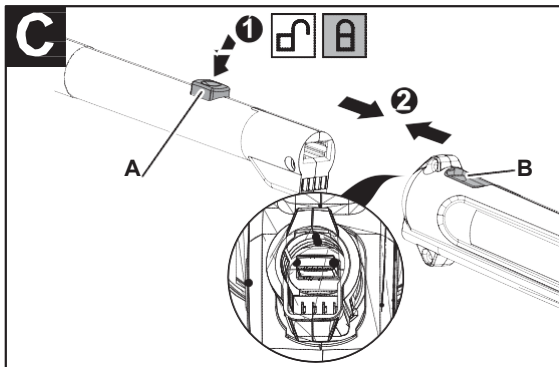
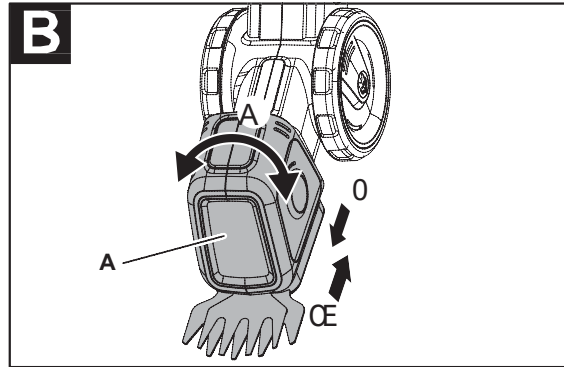
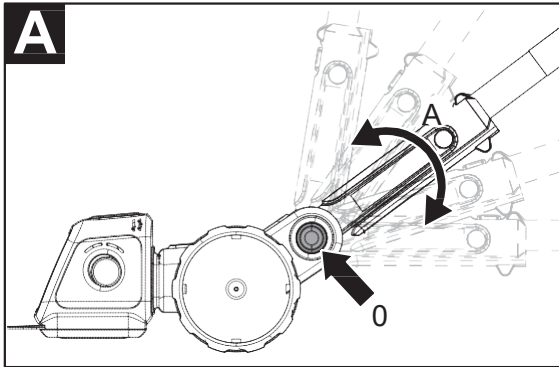

G

1	MTD Products AG Industriestraße 23 D-66129 Saarbrücken	12 11	72XXXXXX650 XXXXXXXXXX	10	CE	9	LWA
2	Grass Shear	4	18V	6	IPX-	8	XXX dB
3	GS 10 eM	5	XX kg	7	xxxx		



H

1

2

3

4

5

6

7

10

9

8

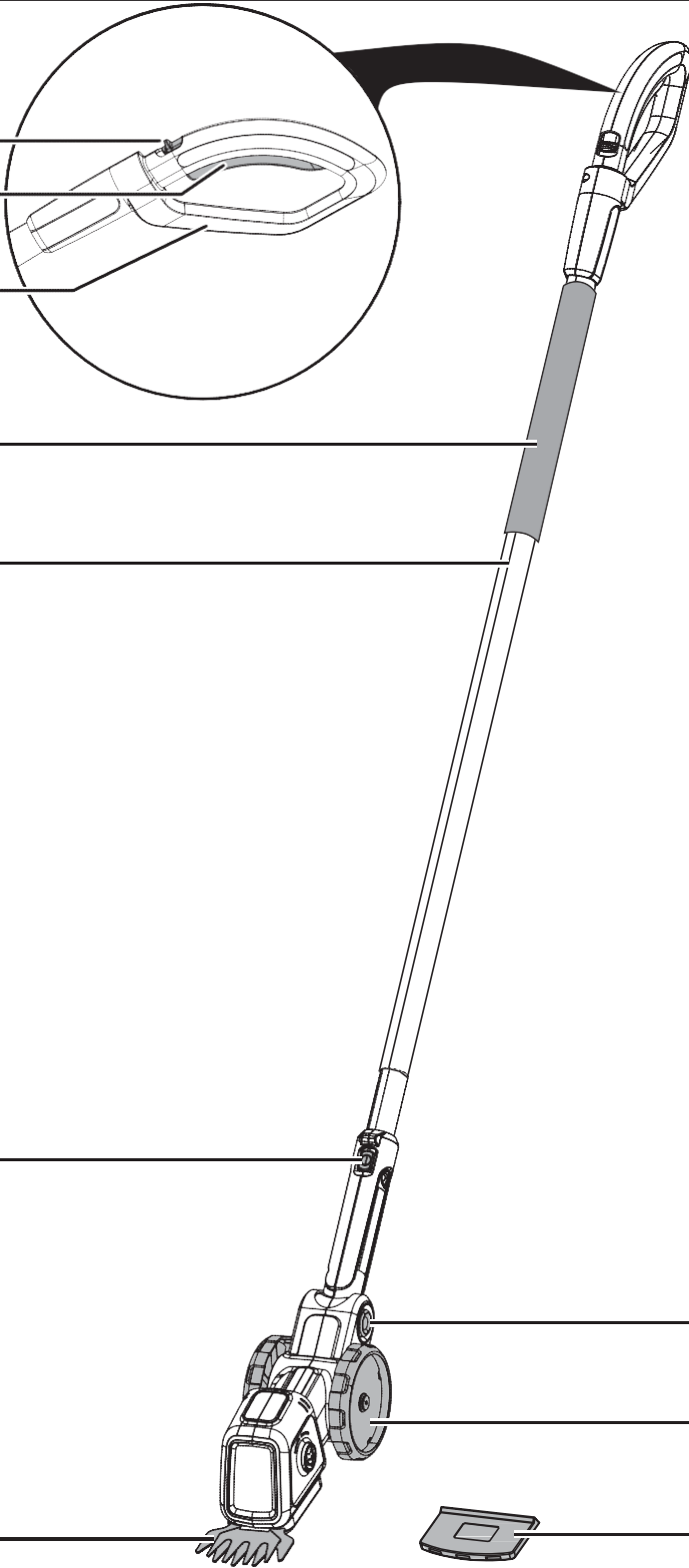







LT

Lietuviškai
(naudojimo instrukcija – vertimas iš anglų kalbos)



Turinys	Simbolių reikšmės	
Simbolių reikšmės17	   	ĮSPĖJIMAS! Norėdami sumažinti traumų riziką, perskaitykite įrenginio naudojimo instrukciją!
Saugumo užtikrinimas17		Nekiškite rankų prie kerpančios įrenginio dalies!
Su sauga susijusi informacija18		Atsargiai! Kirpimo elementai nenustoja veikti.
Numatyta paskirtis21		
Identifikavimo plokštelė21		
Valdikliai21		
Eksplotavimo pradžia21		
Eksplotavimas22		
Eksplotacinė priežiūra23		
Transportavimo ir laikymo sąlygos23		
Nesklandumų šalinimas24		
Garantija24		
CE atitikties deklaracija24		
Aplinkai nekenksmingas šalinimas24		

**Pastaba**

Susipažinkite su valdymo rankenos naudojimo instrukcijoje pateikiamais simboliais ir jų reikšmėmis.

Saugumo užtikrinimas



Prieš pradėdami eksploatuoti įrenginį, atidžiai perskaitykite šioje naudojimo instrukcijoje pateikiamą informaciją ir susipažinkite su naudojimo taisyklėmis. Pasilikite šią instrukciją, kad prirėkus galėtumėte ją dar kartą perskaityti, ir perduokite ją būsimiems įrenginio savininkams.

ĮSPĖJIMAS!

Perskaitykite visą su saugumu susijusią informaciją ir taisykles. Neperskaičius su sauga susijusios informacijos ir taisyklių, padidėja elektros smūgio, gaisro ir (ar) rimtų sužeidimų rizika.

Pasilikite su sauga susijusius įspėjimus ir taisykles, kad prirėkus galėtumėte jas dar kartą perskaityti.

- Saugos taisyklėse naudojamas terminas „elektrinis įrenginys“ taikomas tiek į maitinimo tinklą jungiamiems (naudojant į maitinimo tinklą jungiamą laidą), tiek maitinimo bloką naudojantiems (be į maitinimo tinklą jungiamo laido) elektriniams įrenginiams.
- Prieš pradėdami eksploatuoti įrenginį, nepamirškite perskaityti su sauga susijusios informacijos! Neperskaitęs naudojimo instrukcijoje pateikiamos informacijos ir su sauga susijusių taisyklių, jį naudojantis operatorius gali pažeisti įrenginį bei sukelti pavojų sau arba kitiems asmenims.
- Pirmą kartą įrenginį eksploatuojantys, naudojantys ir tvarkantys asmenys privalo būti įgiję atitinkamą kvalifikaciją.

Draudžiama be leidimo keisti ar perdaryti įrenginio konstrukciją

Draudžiama keisti įrenginio konstrukciją ar perdaryti ją ir formuoti kitą įrenginį. Priešingu atveju, galite patirti traumą ir sugadinti įrenginį.

- Įrenginį remontuoti leidžiama tik tiems asmenims, kurie yra apmokyti atlikti tokius darbus. Atlikdami remonto darbus, visada naudokite originalias atsargines detales. Tokiu būdu užtikrinsite, kad nebus pažeista įrenginio apsaugos sistema.

Naudojimo instrukcijoje pateikiami informaciniai simboliai

Šioje naudojimo instrukcijoje naudojami ženklai ir simboliai padės jums išmokyti greitai ir saugiai naudotis tiek naudojimo instrukcija, tiek pačiu įrenginiu.

Pastaba

Informacija, padedanti veiksmingai ir praktiškai eksploatuoti savo naująjį įrenginį.

→ **Veiksmas**

Reikia, kad atliktumėte tam tikrus veiksmus.

✓ **Veiksmo rezultatas**

Tai yra įvairių veiksmų sekos rezultatas.

[1] Elemento numeris

Elementų numeriai tekste nurodomi įrašant juos laužiniuose skliaustuose [].

Saugumo užtikrinimas

A Iliustracijų žymėjimas

Iliustracijos yra sunumeruotos raidėmis ir nurodomos tekste.

1 Veiksmo eilės numeris

Sunumeruojama ir tekste nurodoma nustatytų veiksmų seka.

ATSARGIAI!

Gali susidaryti pavojinga situacija, kuri, nesilaikant nurodytų taisyklių, gali sukelti nerimtų arba vidutinio rimtumo traumų.

Dėmesio!

Gali susidaryti kenksminga situacija, kurios neišvengus, gali būti pažeistas materialusis turtas.

Išpėjamosios informacijos pavojaus lygiai

Toliau aprašomi šioje naudojimo instrukcijoje pateikiami pavojaus lygiai nurodo galimas pavojingas situacijas.

PAVOJUS!



Labai didelė pavojingos situacijos tikimybė, kuri, nesilaikant nurodytų taisyklių, gali sukelti rimtų traumų ar net iššaukti mirtį.

ISPĖJIMAS!

Gali susidaryti pavojinga situacija, kuri, nesilaikant nurodytų taisyklių, gali sukelti rimtų traumų ar net iššaukti mirtį.

Su sauga susijusi informacija**PAVOJUS!**

Pavojaus tipas ir šaltinis!

-  Pasekmės, galinčios atsirasti neperskaičius taisyklių.
-  Nuo pavojaus apsaugančios priemonės.

Su sauga susijusi informacija**Sauga darbo vietoje**

- a) **Darbo vieta turi būti tvarkinga ir tinkamai apšviesta.** Dirbant netvarkingoje ir prastai apšviestoje darbo vietoje padidėja nelaimingų atsitikimų rizika.
- b) **Nenaudokite elektrinio įrenginio sprogoje aplinkoje, taip pat vietose, kur yra degių skysčių, dujų ar dulkių.** Elektriniai įrenginiai gali paskleisti žiežirbų, kurios gali uždegti dulkes ar garus.
- c) **Pasirūpinkite, kad elektrinio įrenginio naudojimo metu netoliese nebūtų vaikų ir pašalinių asmenų,** nes jie gali jus blaškyti ir jūs galite prarasti įrenginio kontrolę.

Elektros sauga

- a) **Saugokite elektrinius įrenginius nuo lietaus ir vandens,** nes į elektrinį įrenginį patekęs vanduo padidina elektros smūgio riziką.

Asmeninis saugumas

- a) **Dirbdami būkite atidūs, kontroliuokite savo veiksmus ir apdairiai naudokite elektrinį įrenginį. Nenaudokite elektrinių įrenginių, jei esate pavargę ar veikiami narkotinių medžiagų, alkoholio ar vaistų.** Vos vienas neapdairus veiksmas naudojant elektrinį įrenginį gali sukelti rimtų traumų.

- b) **Naudokite asmens apsaugos priemones ir visada užsidėkite apsauginius akinius.** Naudodami asmenines apsaugos priemones, pavyzdžiui, nuo dulkių apsaugančias kaukes, neslidžius apsauginius batus, apsauginį šalną arba klausos apsaugos priemones, sumažinsite nuo elektrinio įrenginio tipo ir naudojimo būdo priklausančių traumų riziką.
- c) **Pasirūpinkite, kad įrenginys nenumatytai neįjungtų. Prieš prijungdami elektrinį įrenginį prie maitinimo šaltinio ir (ar) maitinimo bloko, taip pat prieš jį pakeldami ar nešdami patikrinkite, ar jis yra išjungtas.** Jei nešdami elektrinį įrenginį pirštą laikysite ant jo įjungimo mygtuko arba įjungtą įrenginį jungsite prie maitinimo šaltinio, gali įvykti nelaimingų atsitikimų.
- d) **Prieš įjungdami elektrinį įrenginį, nepamirškite pašalinti reguliavimo įrankių ir veržliarakčių.** Ant besisukančių įrenginio detalių uždėtas įrankis ar veržliaraktis gali sukelti traumų.
- e) **Išlaikykite įprastą laikyseną. Atminkite, kad visada turite saugiai stovėti ant žemės ir išlaikyti pusiausvyrą.** Taip iškilus netikėtoms situacijoms, galėsite išlaikyti tinkamą elektrinio įrenginio kontrolę.
- f) **Vilkėkite tinkamus drabužius. Nevilkėkite palaidų drabužių ir nusiimkite papuošalus. Saugokite plaukus, drabužius ir pirštines nuo besisukančių detalių.** Palaidi ar ilgi plaukai, drabužiai ir papuošalai gali įsipainioti į besisukančias detales.

Su sauga susijusi informacija

Elektrinio įrenginio naudojimas ir priežiūra

- a) **Nenaudokite pernelyg didelės apkrovos.** Naudokite darbo pobūdžiui pritaikytą elektrinį įrenginį. Naudodami atitinkamą tinkamos galios įrenginį savo darbą atlikite kur kas geriau ir saugiau.
- b) **Nenaudokite elektrinio įrenginio, jei pažeistas jo jungiklis.** Jei elektrinio įrenginio nebegalima įjungti arba išjungti, jis gali kelti rimtą pavojų, todėl jį būtina sutaisyti.
- c) **Jei norite keisti įrenginio nustatymus, pakeisti priedų detales ar baigti jį eksploatuoti, pirmiausiai ištraukite jį maitinimo tinklo lizdą įkištą kištuką ir (ar) išimkite maitinimo bloką.** Taip užtikrinsite, kad elektrinis įrenginys nenumatytai neįsijungs.
- d) **Nenaudojamus elektrinius įrenginius laikykite vaikams nepasiekiamoje vietoje. Neleiskite įrenginio naudoti žmonėms, kurie nėra susipažinę su jo specifika ar neperskaitė šioje naudojimo instrukcijoje pateikiamų taisyklių.** Reikiamos patirties neturinčių asmenų naudojami elektriniai įrenginiai gali kelti rimtą pavojų.
- e) **Užtikrinkite tinkamą elektrinių įrenginių priežiūrą.** Patikrinkite, ar tinkamai veikia ir nėra užsikirtusios besisukančios detalės. Taip pat patikrinkite, ar detalės nėra tiek pažeistos, kad pablogintų elektrinio įrenginio veikimą. Prieš pradėdami naudoti įrenginį pasirūpinkite, kad būtų pakeistos pažeistos detalės. Daugumą nelaimingų atsitikimų iššaukia netinkamai prižiūrimi elektriniai įrenginiai.
- f) **Kerpantys prietaisai turi būti aštrūs ir švarūs.** Tinkamai prižiūrimi aštrūs kirpimo kraštus turintys kirpimo prietaisai rečiau užsikerta, be to, juos lengviau naudoti.
- g) **Naudodami elektrinius įrenginius, priedus, įstatomus ir kitus prietaisus, vadovaukitės čia pateikiamomis taisyklėmis.** Atkreipkite dėmesį į darbo sąlygas ir numatytus darbus. Jei elektriniai įrenginiai naudojami ne pagal nurodytą paskirtį, gali susidaryti pavojingos situacijos.

Maitinimo bloką turinčio įrenginio naudojimas ir priežiūra

- a) **Kraudami maitinimo blokus naudokite tik gamintojo rekomenduojamus įkroviklius.** Jei naudosite kitokio tipo maitinimo blokams skirtą įkroviklį, galite sukelti gaisrą.
- b) **Naudokite tik šiems elektriniams įrenginiams pritaikytus maitinimo blokus.** Priešingu atveju, galite patirti traumų ir sukelti gaisrą.
- c) **Pasirūpinkite, kad šalia nenaudojamo maitinimo bloko nebūtų popieriaus sąvaržėlių, monetų, raktų, vinių, varžtų ar kitų nedidelių metalinių daiktų, kurie galėtų sukelti kontaktų trumpąjį jungimą.** Tarp maitinimo bloko kontaktų įvykęs trumpasis jungimas gali sukelti gaisrą arba nudeginti.
- d) **Netinkamai naudojant maitinimo bloką, iš jo gali pradėti tekėti skystis.** Venkite sąlyčio su šiuo skysčiu. Įvykus sąlyčiui su skysčiu, nuplaukite jį vandeniu. Jei skysčio pateko į akis, kreipkitės į gydytoją. Iš akumulatoriaus tekantis skystis gali sudirginti arba nudeginti odą.

Eksploatacinė priežiūra

- a) **Elektrinio įrenginio taisymo darbus leidžiama atlikti tik kvalifikuotiems specialistams.** Privalu naudoti originalias atsargines detales. Taip užtikrinsite, kad nebus pažeista elektrinio įrenginio saugos sistema.

Su žolės žirklių sauga susijusi informacija

- **Saugokite rankas ir kojas nuo kirpimo geležčių.** Jei geležtės vis dar sukasi, nebandykite iš įrenginio išiminti žolės likučių ir nelaikykite ketinamų kirpti medžiagų. Jei norite pašalinti įstrigusius žolės likučius, pirmiausiai išjunkite įrenginį. Vos viena neapdairi akimirka naudojant žolės žirkles gali sukelti rimtų traumų.
- **Prieš nešdami žirkles visada išjunkite jų variklį ir palaukite, kol nustos suktis jų geležtės.** Prieš transportuodami ar baigdami eksploatuoti žolės žirkles visada uždėkite jų gaubtą. Jei naudodami prietaisą būsite atsargūs, sumažinsite geležčių sukeliamų traumų riziką.
- **Naudodami elektrinį įrenginį, laikykite jį už izoliuotų rankenų, nes besisukančios jo geležtės gali užkabinti paslėptus arba paties įrenginio maitinimo laidus.** Įvykus sąlyčiui tarp geležčių ir įtampą turinčio laido, elektros įtampa gali pereiti į metalines prietaiso detales ir sukelti elektros smūgį.
- **Apžiūrėkite, ar vejoje nėra sunkiai matomų objektų, pavyzdžiui, akmenų, laidų, ir pan.**
- **Tvirtai laikykite įrenginį abiem rankom.**
- **Jei įvyko kontaktas su pašaliniu objektu, išjunkite įrenginį ir išimkite valdymo rankeną.** Patikrinkite, ar įrenginys nebuvo pažeistas. Esant poreikiui, pristatykite jį remontui į specializuotas dirbtuves.
- **Jei įrenginys pradeda stipriai vibruoti, išjunkite jį ir išimkite įstatytą valdymo rankeną.** Pasirūpinkite, kad įrenginį apžiūrėtų kvalifikuoti asmenys. Esant poreikiui, pristatykite jį remontui į specializuotas dirbtuves.

Jūsų ir pašalinių asmenų apsauga

- **Nenaudokite žolės žirklių, jei netoliese yra pašalinių asmenų (ypač vaikų) ar gyvūnų.** Neleiskite su žolės žirkėmis žaisti vaikams.
- **Jei netoliese yra pašalinių asmenų (ypač vaikų) ar gyvūnų, nustokite naudoti įrenginį.**
- **Draudžiama įrenginį naudoti vaikams, ribotus fizinius, juslinius ar protinius gebėjimus turintiems asmenims bei nepakankamai patirties ir žinių turintiems žmonėms.** Prieš pradėdami naudoti šį įrenginį žmonės turi susipažinti su šioje naudojimo instrukcijoje pateikiama informacija. Mažiausias įrenginio naudotojų amžius gali būti nustatomas vadovaujantis vietos arba nacionalinėmis taisyklėmis.

Su sauga susijusi informacija

<ul style="list-style-type: none"> ➤ Įrenginio variklį įjunkite tik tada, kai jo kirpimo elementai yra saugiu atstumu nuo jūsų pėdų ir plaštakų. ➤ Jei ketinate palikti įrenginį be priežiūros arba norite pašalinti jį užkimšusias medžiagas, pirmiausiai visada atjunkite jį nuo maitinimo šaltinio. ➤ Eksploatuodami žolės žirkles, visada avėkite tvirtus batus, mūvėkite ilgas kelnes ir naudokite kitas atitinkamas asmens apsaugos priemones (apsauginius akinius, ausų apsaugas, apsaugines pirštines, ir pan.). Asmens apsaugos priemonės sumažina sužeidimų riziką. Nevilkėkite laisvų drabužių ir nusiimkite papuošalus, kuriuos galėtų įtraukti veikiantis kirpimo prietaisas. <p>Prieš pradėdami naudoti</p> <ul style="list-style-type: none"> ➤ Prieš pradėdami naudoti žolės žirkles pasitikrinkite, ar žinote, kaip jas naudoti, kaip jos veikia ir kokie yra jų valdymo elementai. ➤ Nenaudokite žolės žirklių, jei sugedo jų jungiklis ir jų nebegalima įjungti ar išjungti. Tokias žirkles būtina pristatyti kvalifikuotam specialistui arba dirbtuvių darbuotojams. ➤ Nenaudokite įrenginio, jei yra pažeistos jo apsaugos ar gaubtai, arba įrenginys jų nebeturi. Tokias žirkles reikia pristatyti kvalifikuotam specialistui ar dirbtuvių darbuotojams, kad jie apsaugas ar gaubtus pataisytų arba pakeistų juos naujais. ➤ Prieš reguliuodami įrenginį ar jį valydami, pirmiausiai jį išjunkite ir išimkite jį įstatytą stacionarų maitinimo bloką turinčią valdymo rankeną. ➤ Nenaudokite žolės žirklių, jei jų kirpimo elementas turi defektų arba yra stipriai nusidėvėjęs. Jį reikia pristatyti kvalifikuotam specialistui ar dirbtuvių darbuotojams, kad jį pataisytų arba pakeistų nauju. <p>Su įrenginio naudojimu susiję patarimai</p> <ul style="list-style-type: none"> ➤ Perskaitykite ir susipažinkite su įkroviklio ir stacionarų maitinimo bloką turinčios valdymo rankenos naudojimo instrukcijose pateikiama informacija. ➤ Pertraukų metu nepalikite žolės žirklių be priežiūros. Laikykite jas saugioje vietoje. ➤ Įjungdami žolės žirkles, laikykite jas lygiagrečiai žemei. Priešingu atveju, rizikuosite susižeisti. ➤ Dirbdami laikykitės nuo kirpimo prietaiso saugiu atstumu. ➤ Jei einate atbulomis, dirbkite ypač atsargiai, nes galite parkristi! ➤ Prieš perkeldami įrenginį iš vienos darbo vietos į kitą, nepamirškite išjungti jo variklio. ➤ Draudžiama ignoruoti arba veikti ant įrenginio esančius perjungimo mechanizmus (pavyzdžiui, priklijuojant jungiklį prie rankenos). 	<ul style="list-style-type: none"> ➤ Visada atidžiai stebėkite aplinką ir įvertinkite galimus pavojus, kurių dėl įrenginio keliamo triukšmo galite neišgirsti. <p>Informacija apie vibracijas</p> <ul style="list-style-type: none"> ➤ Vibracijos gali neigiamai paveikti nervus ir pakenkti rankų bei plaštakų kraujui apykaitai. ➤ Jei dirbate žemoje temperatūroje, vilkėkite šiltus drabužius ir neleiskite plaštakoms sudrėkti bei sušalti. ➤ Darykite pertraukėles. ➤ Jei pastebėjote, kad pirštų ar plaštakų oda sugrubo, dilgčioja, skauda arba pasidarė balta, nustokite naudoti įrenginį ir, esant poreikiui, kreipkitės į gydytoją. ➤ Nurodytos vibracijos intensyvumo vertės: <ul style="list-style-type: none"> • buvo matuojamos vadovaujantis standartine bandymo metodika; • pasirūpinkite, kad būtų įmanoma apskaičiuoti elektrinio įrenginio emisiją ir palyginkite gautas vertes su kitų elektrinių įrenginių vertėmis. Faktinis vibracijos vertės dydis priklauso nuo naudojimo sąlygų, elektrinio įrenginio ar kartu su juo naudojamo įrenginio būklės. Bandydami apskaičiuoti emisiją, darykite tai darbo pertraukų metu ir tuo laiku, kai įrenginį veikia sumažinta apkrova. Remdamiesi atitinkamai pritaikytomis apskaičiuotomis vertėmis, imkitės apsauginių veiksmų (pavyzdžiui, organizacinių). <p>Baigę kirpti žolę</p> <ul style="list-style-type: none"> ➤ Išjunkite įrenginį, išimkite jį įstatytą valdymo rankeną ir patikrinkite, ar įrenginys nepažeistas. Dėmesio, pavojus! Kirpimo prietaisas ir toliau suksis! ➤ Jei norite įrenginį nuvalyti arba atlikti jo eksploatacinės priežiūros darbus, pirmiausiai jį išjunkite ir išimkite valdymo rankeną. ➤ Palaukite, kol nustos suktis įrenginio kirpimo prietaisas. ➤ Prieš pašalindami apsauginius prietaisus, išjunkite įrenginio variklį, palaukite, kol jis nustos suktis, ir išimkite valdymo rankeną. ➤ Patikrinkite, ar vėdinimo angose nėra susikaupusių nešvarumų. ➤ Valydami žolės žirkles, nenaudokite vandens. ➤ Baigę naudoti įrenginį ir tada, kai jo nenaudojate, uždėkite ant jo apsauginį gaubtą.
---	--

Su sauga susijusi informacija

Bendrosios saugos taisyklės

- **Atsarginės detalės turi atitikti gamintojo keliamus reikalavimus**, todėl naudokite tik originalias arba gamintojo patvirtintas atsargines detales. Dėdami atsargines detales, vadovaukitės kartu pristatytomis tvirtinimo taisyklėmis. Prieš keisdami detales, išimkite stacionarų maitinimo bloką turinčią valdymo rankeną.
- **Remonto darbus leidžiama atlikti tik kvalifikuotam specialistui arba dirbtuvių darbuotojams.** Specializuotų dirbtuvių adresus rasite mūsų interneto svetainėje.
- **Šios žolės žirkklės skirtos privačių sodų vejos priežiūrai.** Dėl naudotojui ar kitiems asmenims gresiančių sužeidimų rizikos, įrenginį leidžiama naudoti tik pagal nurodytą paskirtį.

- **Net ir vadovaujantis visomis saugos ir taisyklingo eksploatavimo taisyklėmis, visada išlieka sužeidimų ir materialaus turto pažeidimų rizika.** Niekada to nepamirškite!
- **Nenaudokite įrenginio, jei lauke lyja arba gali kilti audra.**
- **Pakeiskite visus ant įrenginio pritvirtintus nusidėvėjusius ar pažeistus informacinius ženklus.**
- **Naudokite tik gamintojo patvirtintus maitinimo blokus, stacionarius maitinimo blokus turinčias valdymo rankenas ir atitinkamus įkroviklius.** Patvirtintų maitinimo blokų, stacionarius maitinimo blokus turinčių valdymo rankenų ir atitinkamų įkroviklių pavadinimai pateikiami kartu su įrenginiu pristatytoje CE atitikties deklaracijoje.

Numatyta paskirtis

Žolės žirkklės yra skirtos išimtinai tik privačių sodų vejos kraštų ir nedidelių vejos plotų priežiūrai. Žolės žirklių eksploatavimas kitais tikslais laikomas įrenginio naudojimu ne pagal paskirtį. Naudotojas yra atsakingas už dėl ne pagal paskirtį naudoto įrenginio padarytą žalą.

Valdikliai

Valdymo elementai 

- 1 Fiksavimo jungiklis
 - 2 Ant rankenos įrengtas įjungimo ir išjungimo mygtukas
 - 3 Rankena
 - 4 Laikymui ranka skirta vieta arba vieta, kur galima pritvirtinti atskirai įsigyjamą vidurinę rankenos dalį
 - 5 Valdymo rankena *(su stacionariu maitinimo bloku)
 - 6 Fiksavimo mygtukas
 - 7 Kirpimo geležtė
 - 8 Apsauginis gaubtas
 - 9 Ratukai
 - 10 Darbinio kampo nustatymo mygtukas
- *Būtinasis valdymo elementas (įsigyjama atskirai)

Identifikavimo plokštelė

Padėtis

Identifikavimo plokštelė yra pritvirtinta ant įrenginio korpuso.

Sandara 

- 1 Gamintojas
- 2 Įrenginio grupė
- 3 Modelio pavadinimas
- 4 Nominalioji įtampa, srovės tipas
- 5 Svoris
- 6 IP kodas
- 7 Pastabos apie šalinimą
- 8 Pagaminimo metai
- 9 Užtikrinamas garso lygis
- 10 CE ženklas
- 11 Modelio numeris
- 12 Serijos numeris

Eksploatavimo pradžia

Papildomi dokumentai

Patikrinkite, ar turite pristatytas įkroviklio ir valdymo rankenos naudojimo instrukcijas. Prieš pradėdami naudoti įrenginį atidžiai jas perskaitykite ir pasitikrinkite, ar viską tinkamai supratote.

Maitinimo bloko krovimas

ISPĖJIMAS!

Norėdami įkrauti maitinimo bloką, naudokite tik gamintojo patvirtintą įkroviklį. Patvirtintų įkroviklių pavadinimai pateikiami kartu su įrenginiu pristatytoje CE atitikties deklaracijoje.

Dėmesio!

Pristatytas maitinimo blokas įkrautas tik dalinai. Prieš pradėdami naudoti įrenginį tinkamai įkraukite maitinimo bloką. Taip užtikrinsite, kad jis veiks veiksmingai.

➤ Patikrinkite, ar tinkamai prijungtas mygtukas.

ATSARGIAI!

Maitinimo blokas įmontuotas valdymo rankenos viduje.

Pastaba

Vidurinė rankenos dalis gali būti naudojama kaip papildomas valdymo rankenos priedas. Daugiau informacijos ir surinkimo instrukcijas rasite valdymo rankenos naudojimo instrukcijoje.

➔ Kraudami maitinimo bloką vadovaukitės papildomame dokumente pateiktomis instrukcijomis.

Eksplotavimas**Darbinio kampo reguliavimas A B****ĮSPĖJIMAS!**

Įrenginio kirpimo prietaisas gali sužeisti.

- Įrenginį leidžiama reguliuoti tik tada, kai yra išjungtas jo variklis ir nebesisuka kirpimo prietaisas.
- Prieš pradėdami įrenginio apžiūros ar kitus darbus, išimkite stacionarų maitinimo bloką turinčią valdymo rankeną.

Galima rinktis iš septynių skirtingų darbinių kampų. Keisdami kirpimo kampą, galėsite nesunkiai pasiekti problemines ir sunkiai prieinamas vietas.

Horizontalus reguliavimas A

- ➔ Laikykite įspaustą nustatymo mygtuką **1**.
- ➔ Pasirinkite darbinį kampą **2**.
- ➔ Patraukite pirštą nuo nustatymo mygtuko.
- ✓ Paspaudus žolės žirklių nustatymo mygtuką, pasigirs specialus garsas.

Vertikalus reguliavimas B

- ➔ Patraukite žolės žirklių **[A]** galvutę į priekį ir laikykite ją **1**.
- ➔ Pasukite žolės žirklių galvutę pro 90° į kairę arba dešinę pusę **2**.
- ➔ Lėtai kreipkite žolės žirklių galvutę atgal, kol jos padėtis užsifiksuos **3**.
- ✓ Žolės žirklių galvutei užsifiksavus, pasigirs atitinkamas garsas.

Pastaba

Nustačius vertikalų kampą, galima, pavyzdžiui, nukirpti gėlių lysvių kraštuose augančią žolę (jei jie nėra vertikalūs).

Žolės žirklių prijungimas prie valdymo rankenos C

- ➔ Paspauskite ant valdymo rankenos įrengtą fiksavimo mygtuką **[A]** ir įstatykite valdymo rankeną į žolės žirklių nustatymo prietaisą. Padėties nustatymo mygtukas **[B]** turi prisijungti prie įrenginio **1 2**.

Eksplotavimo laikas

Vadovaukitės vietos įstatuose nurodytais laikais. Pasidomėkite, ar vietos institucijos nėra apriboję eksploatavimo laiką.

Įrenginio įjungimas D**ĮSPĖJIMAS!**

Traumų arba materialaus turto pažeidimo rizika.

- Naudodami įrenginį, visada laikykite jį abiem rankom. Viena ranka turi būti ant rankenos, o kita – ant dengtos valdymo rankenos vietos arba atskirai įsigyjamos vidurinės rankenos dalies.
- Visada tvirtai stovėkite ant žemės.

- ➔ Nuimkite apsauginį gaubtą.
- ➔ Paspauskite ant rankenos **1** įrengtą fiksavimo mygtuką **[A]**.

➔ Tuo pačiu metu paspauskite ant rankenos **2** įrengtą įjungimo ir išjungimo mygtuką **[B]**.

➔ Patraukite pirštą nuo fiksavimo mygtuko.

✓ Įrenginys pradės veikti.

Įrenginio išjungimas D

➔ Patraukite pirštą nuo ant rankenos įrengto įjungimo ir išjungimo mygtuko.

✓ Įrenginys išjungtas.

Pastaba

Išjungus įrenginį, jo kirpimo prietaisas kurį laiką dar suksis.

Pastaba

Patraukus pirštą nuo įjungimo ir išjungimo mygtuko, fiksavimo mygtukas automatiškai grįžta į pradinę padėtį.

Kirpimas E

- ➔ Laikykite įrenginį darbinėje padėtyje.
- ➔ Norėdami nukreipti žolės žirkles, patikrinkite, ar jų ratukai yra ant žemės.
- ➔ Tinkamai nustatykite darbinį kampą, kad kirpimo prietaisas nekarpytų žemės.
- ➔ Dirbkite lėtai ir atsargiai.
- ➔ Nekirpkite vejos pernelyg arti žemės.

Stacionarų maitinimo bloką turinčios valdymo rankenos išėmimas **F**

- Išjunkite įrenginį.
- Paspauskite ant valdymo rankenos **1** įrengtą fiksavimo mygtuką **[A]**.
- Ištraukite valdymo rankeną iš žolės žirklių **[B]** **2** nustatymo prietaiso.

Eksplloatacinė priežiūra

ISPĖJIMAS!

Traumų arba materialaus turto pažeidimo rizika.

- Prieš valydami įrenginį ar atlikdami jo eksploatacinės priežiūros darbus, palaukite, kol nustos suktis jo variklis ir kirpimo prietaisas.
- Prieš pradėdami įrenginio apžiūros ar kitus darbus, išimkite stacionarų maitinimo bloką turinčią valdymo rankeną.
- Valydami įrenginį, nenaudokite vandens.
- Remonto, eksploatacinės priežiūros ir apsauginių elementų keitimo darbus leidžiama atlikti tik kvalifikuotam specialistui arba dirbtuvių darbuotojams.
- Atlikdami kirpimo geležčių tvarkymo darbus mūvėkite apsaugines pirštines.

Valymas

- Prieš išimdami valdymo rankeną išjunkite įrenginį ir palaukite, kol nustos suktis jo kirpimo prietaisas.
- Kaskart panaudoję žolės žirkles jas nuvalykite. Ypatingą dėmesį skirkite vėdinimo angoms. Valymui naudokite sausą šluostę. Jei įrenginys labai nešvarus, valykite jį šepetiu.
- Kaskart panaudoję žolės žirkles, atsargiai nuvalykite jų kirpimo geležtes.
- Panaudoję žolės žirkles papurkškite kirpimo geležtes specialia alyva. Taip užtikrinsite ilgą žolės žirklių eksploataavimo laikotarpį. Esant galimybei, naudokite gamtai nekenksmingą tepimo priemonę.
- Netepkite žolės žirklių alyva joms veikiant.
- Norėdami sutepti žolės žirkles, paguldykite jas ant šono ir užtepkite ploną alyvos sluoksnį ant kirpimo geležčių.

Transportavimo ir laikymo sąlygos

ISPĖJIMAS!

Kirpimo prietaisas gali sužeisti.

- Prieš pradėdami transportuoti, taip pat jei ketinate nenaudoti įrenginio ilgą laiką, pirmiausiai jį išjunkite ir palaukite, kol nustos suktis jo kirpimo prietaisas.
- Prieš pradėdami transportuoti, taip pat jei ketinate nenaudoti įrenginio ilgą laiką, išimkite valdymo rankeną.
- Prieš pradėdami transportuoti, taip pat jei ketinate nenaudoti įrenginio ilgą laiką, uždėkite ant jo apsauginį gaubtą.

Transportavimas

- Jei įrenginį transportuojate motorinės transporto priemonės viduje ar ant jos, tinkamai jį pritvirtinkite, kad jis netikėtai nepradėtų judėti.

Laikymo sąlygos

- Sezonui pasibaigus, kruopščiai nuvalykite visą įrenginį.
- Įrenginį laikykite sausoje ir saugioje vietoje. Pasirūpinkite, kad vieta būtų nepasiekiamą vaikams.
- Valdymo rankeną ir žolės žirkles laikykite atskirai.
- Valdymo rankeną laikykite vėsioje ir sausoje vietoje. Rekomenduojama, kad patalpos temperatūra siektų 0 °C ir neviršytų 23 °C.
- Žolės žirkles, o ypač jų plastikines detales laikykite kuo toliau nuo stabdžių skysčių, benzino, mineralinės alyvos turinčių gaminių, skvarbios alyvos, ir kt., nes šie produktai sudėtyje turi tokių cheminių medžiagų, kurios gali pakenkti, pažeisti arba sugadinti plastikines žolės žirklių detales.
- Trašos ir kitos sodui skirtos cheminės priemonės sudėtyje turi medžiagų, kurios gali sukelti stiprią žolės žirklių metalinių detalių koroziją. Dėl šios priežasties laikykite žolės žirkles kuo toliau nuo tokių medžiagų.

Nesklandumų šalinimas

⚠ ĮSPĖJIMAS!



Traumų arba materialaus turto pažeidimo rizika.

- Jei kyla kokių nors neaiškumų, pristatykite savo įrenginį specializuotų dirbtuvių darbuotojams.
- Prieš pradėdami įrenginio apžiūros ar kitus darbus, pirmiausiai išjunkite jo variklį ir išimkite valdymo rankeną.

Problema	Galima priežastis	Problemos sprendimo būdai
Įrenginys nuolat išsijungia.	Pernelyg įkaitęs maitinimo blokas.	Palaukite, kol atvės maitinimo blokas.
	Išsikrovė maitinimo blokas.	Įkraukite maitinimo bloką.
	Pernelyg aukšta įrenginio (elektronikos) temperatūra.	Leiskite įrenginiui atvėsti. Esant poreikiui, išvalykite vėdinimo angas.
Įrenginys neįsijungia.	Suveikė apsauga nuo viršsrovio.	Jei tai pasikartoja, pristatykite savo įrenginį specializuotų dirbtuvių darbuotojams.
	Išsikrovė maitinimo blokas.	Įkraukite maitinimo bloką.
	Suveikė apsauga nuo viršsrovio.	Jei tai pasikartoja, pristatykite savo įrenginį specializuotų dirbtuvių darbuotojams.
Įkaista kirpimo geležtės.	Per didelė arba per maža maitinimo bloko temperatūra.	Palaukite, kol maitinimo blokas tinkamai atvės arba išils.
	Sugedo maitinimo blokas.	Pristatykite maitinimo bloką ir valdymo rankeną į specializuotas dirbtuves, kad darbuotojai juos apžiūrėtų.
	Kirpimo geležtės atšipo.	Kreipkitės į specializuotų dirbtuvių darbuotojus.
Žolės žirkklės veikia nevienodai ir stipriai vibruoja.	Dėl sutepimo stygiaus atsirado trintis.	Sutepkite kirpimo geležtes.
	Pažeistos kirpimo geležtės.	Kreipkitės į specializuotų dirbtuvių darbuotojus.
	Atsilaisvino kirpimo geležčių tvirtinimo elementai.	Kreipkitės į specializuotų dirbtuvių darbuotojus.

Garantija

Mūsų vietinės įmonės ar importuotojo nustatytos garantinės sąlygos galioja visose šalyse. Jei įrenginys tenkina garantines sąlygas ir gedimai atsirado dėl medžiagų ar gamintojo kaltės, tokius gedimus pašalinsime nemokamai. Norėdami pasinaudoti garantija, kreipkitės į pardavėją arba artimiausią filialą.

CE atitikties deklaracija



Daugiau informacijos apie įrenginį pateikiama atskirai pridedamoje CE atitikties deklaracijoje, kuri yra neatsiejama šios naudojimo instrukcijos dalis.

Aplinkai nekenksmingas šalinimas

Elektrinius įrenginius, priedus ir pakuotes pristatykite į aplinkosaugos reikalavimus tenkinančią perdirbimo įmonę.



Maitinimo blocai ir akumulatoriai

Nemeskite maitinimo bloką kartu su buitinėmis atliekomis, nedeginkite jų ir nemeskite į vandenį. Maitinimo blokus reikia išimti, pakartotinai panaudoti arba pašalinti aplinkai nekenkiančiu būdu.

Elektrinis įrenginys (be maitinimo bloką ir akumuliatorių)

Draudžiama elektrinius įrenginius šalinti kartu su buitinėmis atliekomis! Pristatykite juos į šalinimo įmonę.



769-26121A

WOLF-Garten ist eine Marke der MTD Products Aktiengesellschaft
WOLF-Garten is a trademark of MTD Products Aktiengesellschaft

Industriestraße 23 • 66129 Saarbrücken • Vokietija
Tel. Nr.: + 49 6805 79-202 • Faks.: +49 6805 79-442
www.WOLF-Garten.com • info@WOLF-Garten.com

WOLF  **Garten®**

f | www.WOLF-Garten.com